

Abschlussprüfung Teil 2/ Gesellenprüfung

**Technischer Modellbauer
Technische Modellbauerin**
Fachrichtung
Karosserie und Produktion

Berufs-Nr.

0775

Schriftliche Aufgabenstellungen

Planung und Konstruktion Teil B

Bereitstellungsunterlagen

CAD-Vorarbeit

Sommer 2023

S23 0775 BK

I. Prüfungsmittel, die für jeden Prüfling vom Ausbildungsbetrieb bereitgestellt werden müssen:

1. Formelsammlungen
2. Tabellenbücher
3. Zeichenwerkzeuge
4. 1 Datenträger für CAD-Datensatz (z. B. USB-Stick)
5. Notizpapier
6. Taschenrechner (nicht programmiert, netzunabhängig und ohne Kommunikationsmöglichkeit mit Dritten)

II. Prüfungsmittel, die für jeden Prüfling für die CAD-Aufgabe am Prüfungsort bereitgestellt werden müssen:

CAD-Arbeitsplatz mit entsprechender Software.

Die Prüfung soll an einem CAD-System erfolgen, an dem der Prüfling die Datensätze für die Prüfung erstellt hat.

III: Aufgabenstellung für CAD-Vorarbeit

Erzeugen Sie vor der Prüfung eine 3D-CAD-Konstruktion von der auf Seite 3, (Blatt 1(1)) abgebildeten „Einfüllklappe“ (Tankdeckel).

Auf Grundlage dieser Konstruktion lösen Sie am Prüfungstag die CAD-Aufgabe in dem Bereich Planung und Konstruktion. Speichern Sie die Datei auf einem geeigneten Datenträger ab, sodass Sie am Tag der Prüfung darauf Zugriff haben.

Die CAD-Datei wird nach Beendigung der Arbeitsaufgabe bewertet. Achten Sie daher auf einen strukturierten und für Dritte klar erkennbaren Aufbau der CAD-Datei.

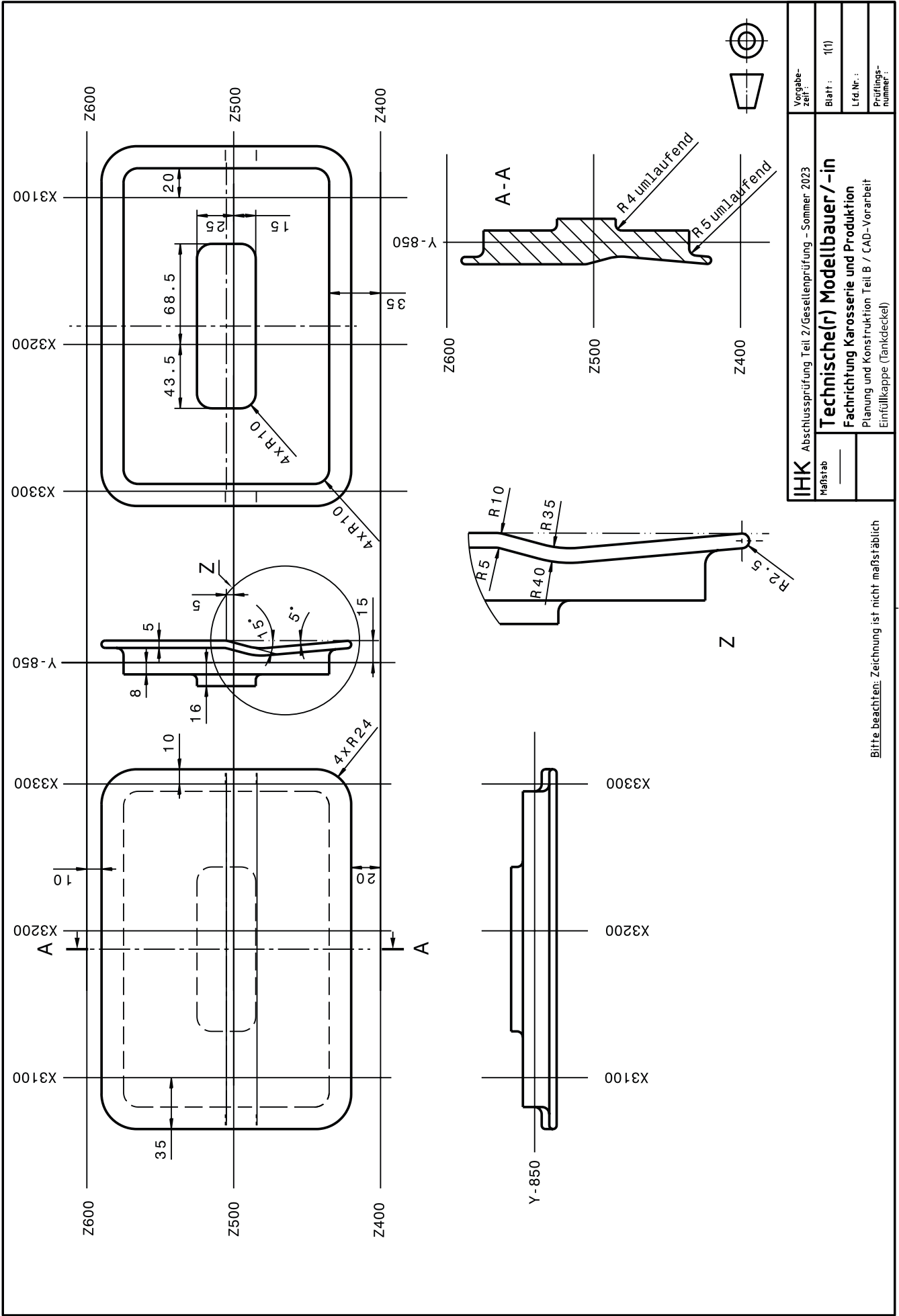

IHK Abschlussprüfung Teil 2/Gesellenprüfung - Sommer 2023	
Maßstab	
Technische(r) Modellbauer/-in	
Fachrichtung Karosserie und Produktion	
Planung und Konstruktion Teil B / CAD-Vorbereitung	
Einfüllkappe (Tankdeckel)	
Vorgabezeit:	1(1)
Lfd. Nr.:	
Prüflingsnummer:	

Bitte beachten: Zeichnung ist nicht maßstäblich